

Applications : levage et traction simples, idéal pour remplacer un treuil manuel ; maintenance (lustres ...), manoeuvre de portes ou de trappes ...

- Moteur 0,37 kW
- Alimentation 230 V
- Cable : 3 couches
- Poids : 27 kg
- Long. : 390 mm
- Larg. : 340 mm
- Hauteur : 205 mm
- Sur demande (obligatoire en levage) :
 - force 300kg : code AFC
 - force 500kg : code BFC

Boîte de commande montée-descente avec arrêt d'urgence / Moteur frein monophasé 230V à condensateur permanent (50Hz type levage). Classe F. Protection IP54 / Puissance moteur adaptée à toute installation, même domestique !

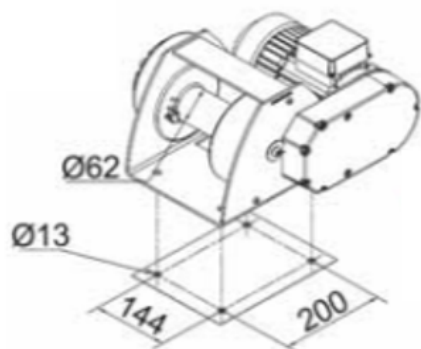

CODE	B
Force 1ère couche (kg)	500
Force couche supérieure (kg)	500
Câble cap. 1ère couche (m)	4
Câble cap. couche sup. (m)	13,5
Câble Ø (mm)	6
Vitesse 1ère couche m/mn	2,6
Vitesse couche sup.m/mn	3,6